

**М Е Ж Г О С У Д А Р С Т В Е Н Н Ы Й   С Т А Н Д А Р Т**

---

**ДЕРЕВООБРАБАТЫВАЮЩЕЕ ОБОРУДОВАНИЕ**

**СТАНКИ ШПОНОСКЛЕИВАЮЩИЕ**

**ПОПЕРЕЧНЫЕ**

**ТЕРМИНОЛОГИЯ**

Издание официальное

БЗ 11—2003

ИПК ИЗДАТЕЛЬСТВО СТАНДАРТОВ  
Москва

## МЕЖГОСУДАРСТВЕННЫЙ СТАНДАРТ

## Деревообрабатывающее оборудование

## СТАНКИ ШПОНОСКЛЕИВАЮЩИЕ ПОПЕРЕЧНЫЕ

ГОСТ  
29196—91

## Терминология

Woodworking machines. Crosswise veneer splicing machines.

(ИСО 9452—89)

Nomenclature

МКС 01.040.79

79.120.10

ОКП 38 3000

Дата введения 01.01.93

Настоящий стандарт распространяется на шпоносклеивающие поперечные станки и устанавливает термины основных деталей и узлов станков.

Требования настоящего стандарта являются обязательными.

1. Основные узлы и детали шпоносклеивающих поперечных станков указаны на чертеже под соответствующими номерами.

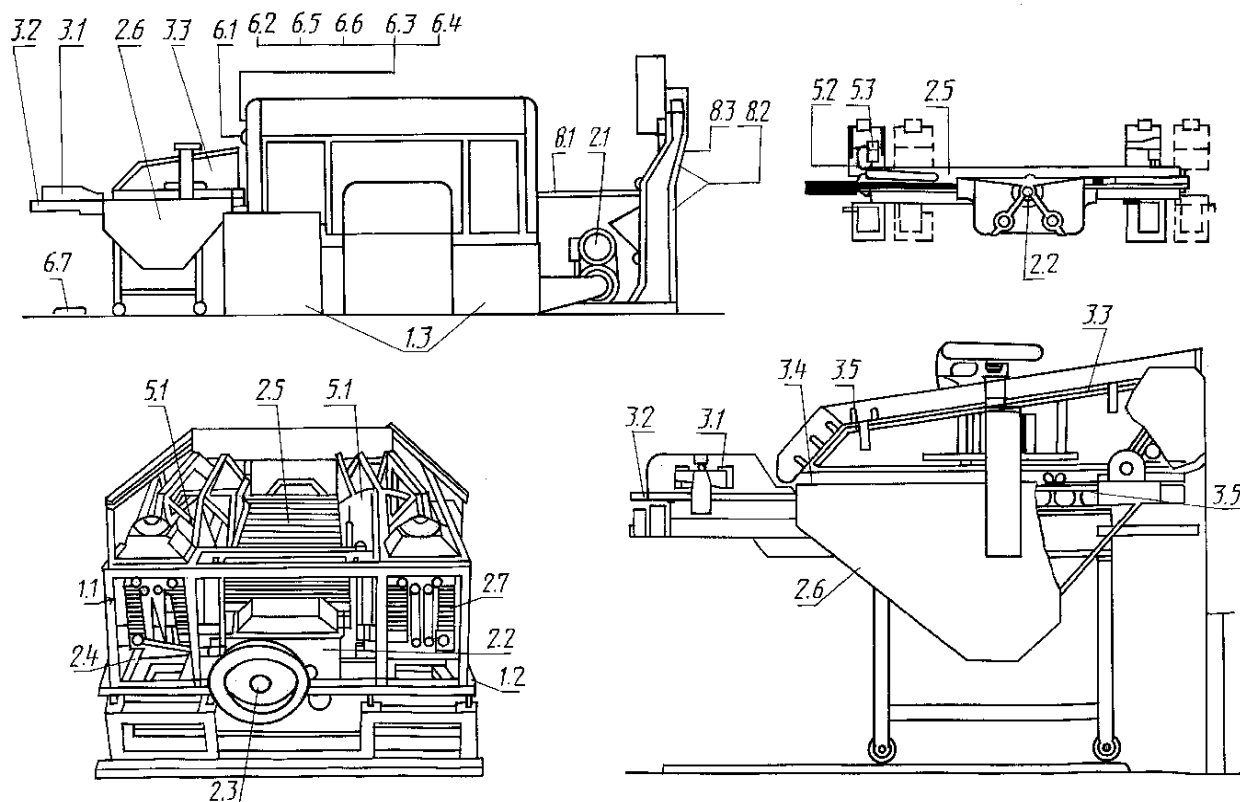

Примечание: Чертеж не определяет конструкцию станков.

Издание официальное

Перепечатка воспрещена

© Издательство стандартов, 1992  
© ИПК Издательство стандартов, 2004

## 2. ТЕРМИНОЛОГИЯ

### 1. Корпус

- 1.1. Рама
- 1.2. Центральная траверса
- 1.3. Станина

### 2. Подача заготовки и (или) инструмента

- 2.1. Регулируемый электропривод
- 2.2. Эксцентриковая коробка
- 2.3. Шпиндель привода
- 2.4. Ролики и роликовые направляющие
- 2.5. Нагревательные плиты
- 2.6. Загрузочное устройство
- 2.7. Толкатель

### 3. Установка, крепление и перемещение заготовки

- 3.1. Упор
- 3.2. Загрузочный стол
- 3.3. Роликовый конвейер
- 3.4. Направляющие
- 3.5. Сортирующие захваты

### 4. Держатели инструмента и инструмент

### 5. Рабочий орган и привод инструмента

- 5.1. Трубопровод подачи воды вторичного обогрева
- 5.2. Гибкий шланг
- 5.3. Пневматический регулятор давления склеивания

### 6. Управление

- 6.1. Щит управления
- 6.2. Управление вертикальным движением
- 6.3. Регулирование давления склеивания
- 6.4. Пусковая кнопка привода
- 6.5. Манометр
- 6.6. Тахометр
- 6.7. Педаль

### 7. Предохранительные устройства

### 8. Разное

- 8.1. Устройство охлаждения шпона
- 8.2. Механизм подачи шпона
- 8.3. Продольно-резательное устройство

### 9. (Свободно)

### 10. Примеры работ

## ЭКВИВАЛЕНТНЫЕ ТЕРМИНЫ НА АНГЛИЙСКОМ ЯЗЫКЕ

<b>1</b>	<b>Framework</b>
1.1	Columns
1.2	Central traverse
1.3	Base
<b>2</b>	<b>Feed of workpiece and/or tools</b>
2.1	Variable-speed drive
2.2	Eccentric gear housing
2.3	Drive spindle
2.4	Rollers and guiding on rollers
2.5	Heating feed bars
2.6	Loading device
2.7	Push-pull rod
<b>3</b>	<b>Workpiece support, clamp and guide</b>
3.1	Stops
3.2	In-feed table
3.3	Roller conveyor
3.4	Sliding rails
3.5	Sorting/grading dogs
<b>4</b>	<b>Tool-holders and tools</b>
<b>5</b>	<b>Workhead and tool drives</b>
5.1	Secondary hot water circuit
5.2	Spring tubes
5.3	Pneumatic adjustment of jointing pressure
<b>6</b>	<b>Controls</b>
6.1	Control panel
6.2	Vertical movement control
6.3	Jointing pressure adjustment
6.4	Drive start button
6.5	Pressure gauge
6.6	Tachometer
6.7	Pedal
<b>7</b>	<b>Safety devices (examples)</b>
<b>8</b>	<b>Miscellaneous</b>
8.1	Veneer cooling device
8.2	Veneer feed mechanism
8.3	Longitudinal splitter
<b>9</b>	<b>(clause free)</b>
<b>10</b>	<b>Examples of work</b>

## ИНФОРМАЦИОННЫЕ ДАННЫЕ

1. **ПОДГОТОВЛЕН И ВНЕСЕН** Техническим комитетом по стандартизации ТК 70 «Станки»
2. **УТВЕРЖДЕН И ВВЕДЕН В ДЕЙСТВИЕ** Постановлением Комитета стандартизации и метрологии СССР от 25.12.91 № 2092  
Настоящий стандарт разработан методом прямого применения международного стандарта ИСО 9452—89 «Деревообрабатывающее оборудование. Станки шпоносклеивающие поперечные. Терминология» и полностью ему соответствует
3. **ВВЕДЕН ВПЕРВЫЕ**
4. **ПЕРЕИЗДАНИЕ.** Апрель 2004 г.

Редактор *М.И. Максимова*  
Технический редактор *В.Н. Прусакова*  
Корректор *В.И. Кануркина*  
Компьютерная верстка *И.А. Налейкиной*

Изд. лиц. № 02354 от 14.07.2000. Сдано в набор 21.04.2004. Подписано в печать 05.05.2004. Усл. печ. л. 0,93. Уч.-изд.л. 0,45.  
Тираж 55 экз. С 2334. Зак. 150.

---

ИПК Издательство стандартов, 107076 Москва, Колодезный пер., 14.  
<http://www.standards.ru> e-mail: [info@standards.ru](mailto:info@standards.ru)  
Набрано и отпечатано в ИПК Издательство стандартов